

# Финансовый дизайн группы компаний. Как потерять всё?

Актуальные проблемы и тенденции “дробления бизнеса”.  
Риски и ответственность руководителей и владельцев





## Джавид Эйюбов

Юрист практики структурирования бизнеса КСК ГРУПП

Специализируется в области консультирования клиентов по налогообложению, защите активов и структурированию бизнеса, а также в сфере права интеллектуальной собственности.

# Проблемы и тенденции «дробления бизнеса»

## I. Экономия на спец. режимах

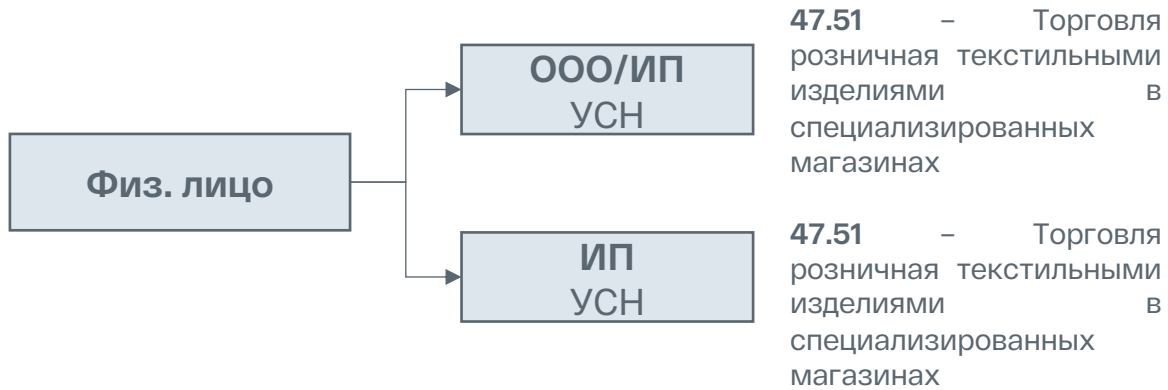

## II. Экономия на страх. взносах

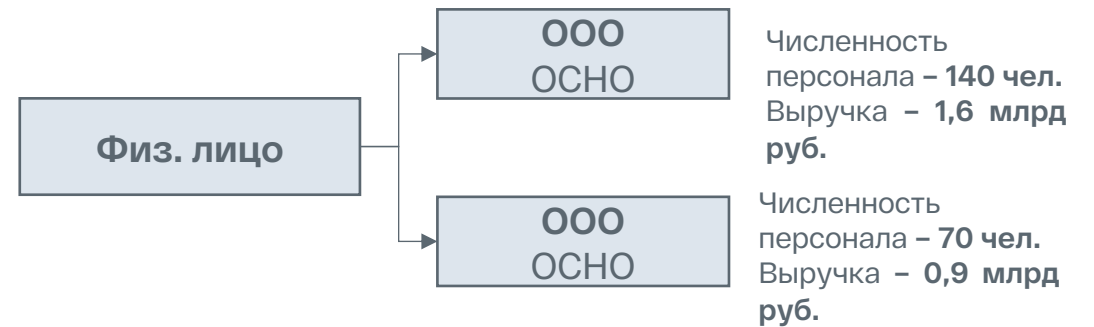

## III. Выделение ИТ компании

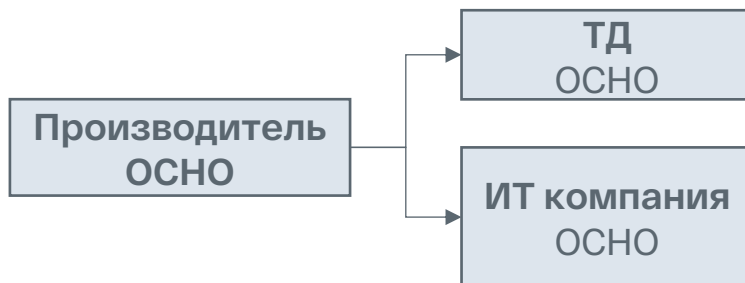

## IV. Разделение видов деятельности

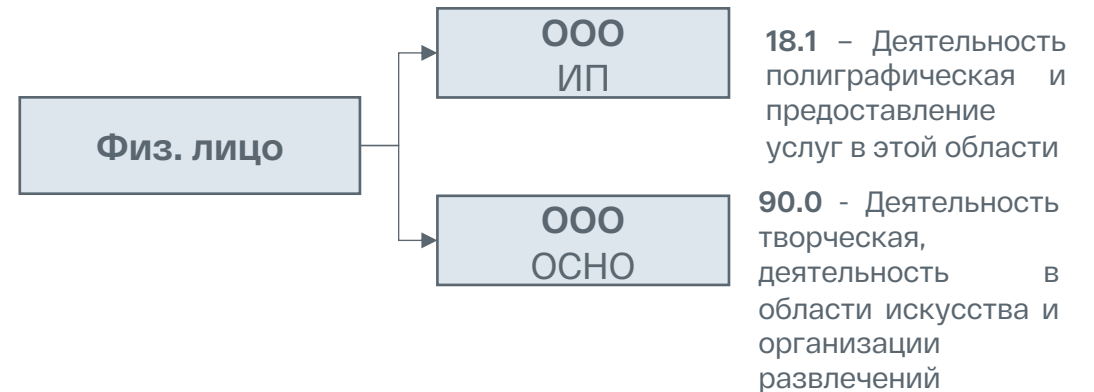

## Признаки «дробления бизнеса»

Судебной практикой по ст. 54.1 НК РФ и Постановлению Пленума ВАС РФ от 12.10.2006 №53 «Об оценке арбитражными судами обоснованности получения налогоплательщиком налоговой выгоды» выделяются более 40 признаков «дробления бизнеса».

Аффилированность

Несение расходов участниками схемы друг за друга

Наличие долгов, нетипичных расчетов (например, векселя)

Единый производственный процесс

Формальное распределение сотрудников

Общие: юр отдел, кадры, бухгалтерия, HR и т.д.

Общие вывески, обозначения, ТЗ, сайты в сети Интернет, адреса фактического местонахождения, помещения

Безоговорное использование имущества

Централизованное руководство

Общие контрагенты

Формальное распределение поставщиков/покупателей исходя из системы налогообложения

Аналогичный вид деятельности

## Доказывание «дробления бизнеса» Что проверяют налоговые органы

- 1) Сайты, соцсети компаний/топ менеджеров/сотрудников;
- 2) Информацию по доменным именами, номерам телефонов, электронной почте;
- 3) Свидетельские показания (сотрудники, контрагенты, бывшие директора);
- 4) Общин мероприятия (корпоративы, конференции);
- 5) Визитки, вывески, дизайны помещений/сайтов и т.д.;
- 6) Содержание документов (типовые или нет, исполняются или нет);
- 7) Чаты в мессенджерах, электронной почте;
- 8) Позиционирование бизнеса в сети «Интернет»;
- 9) История создания и работы бизнеса;
- 10) И т.д.

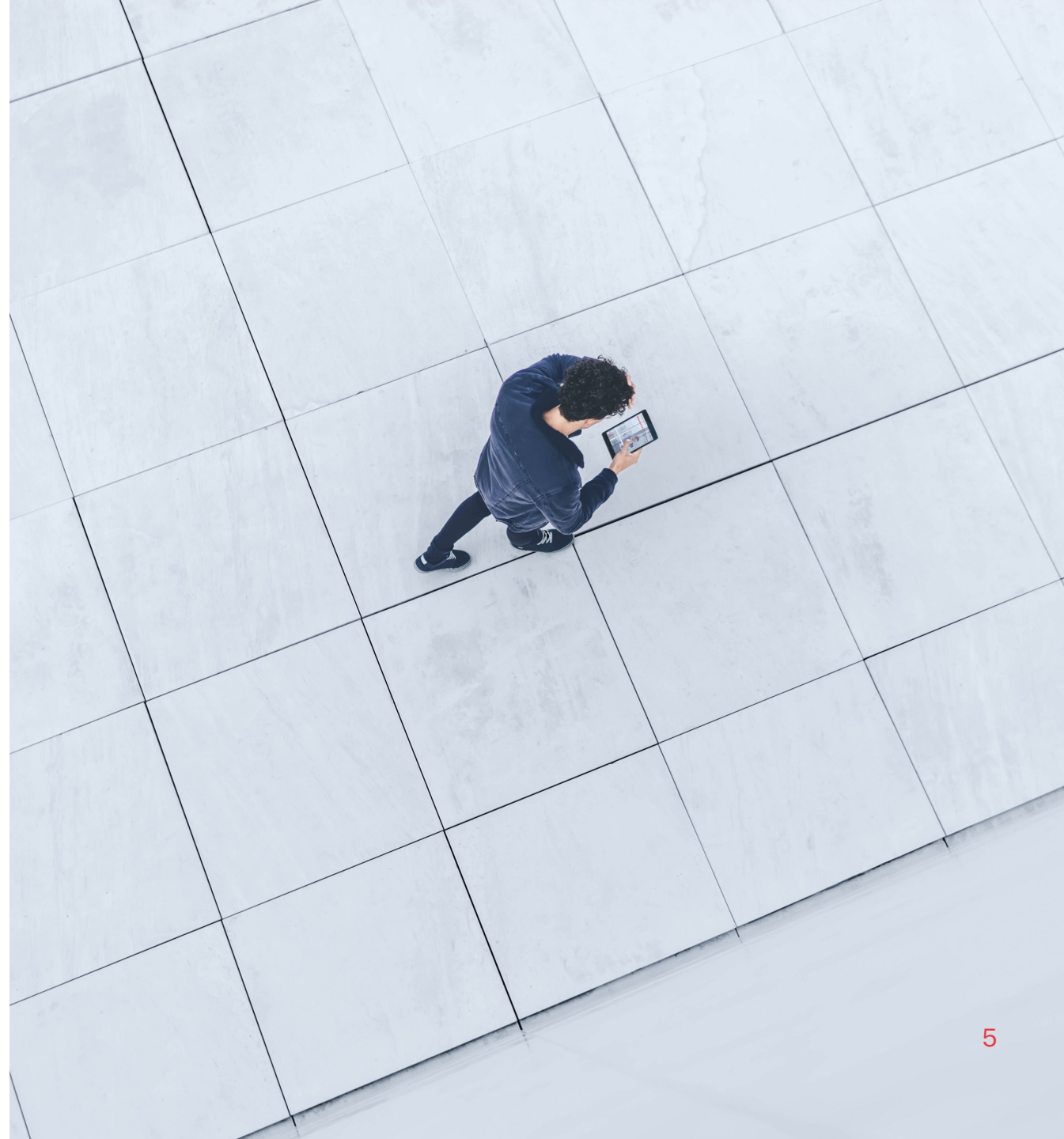

## Пример из судебной практики

### Положительное решение для налогоплательщика

Постановление Арбитражного суда Уральского округа от 06.04.2021  
N Ф09-955/21 по делу N А60-29338/2020

#### Доводы налогоплательщика:

- Разные заказчики;
- Разные виды деятельности;
- Компании обслуживали разные районы города;
- Наличие собственного штата сотрудников;
- Самостоятельное несение расходов;
- Наличие долгов обосновывается отсутствием финансовых ресурсов для полного погашения;
- Компании созданы в разные периоды времени.

#### Доводы ФНС:

- Отсутствие финансовой самостоятельности;
- Подконтрольность одним должностным лицами;
- Аффилированность;
- Компании не имели собственного штата сотрудников, их штат был сформирован преимущественно из бывших сотрудников другого общества схемы;
- Отсутствие необходимых для деятельности расходов;
- Уплата налога на УСН в минимальных размерах;
- Сотрудники на допросе подтвердили наличие единой группы компаний.

## Пример из судебной практики

### Отрицательное решение для налогоплательщика

Постановление АСО от 10 ноября 2022 г. №А29-16189/2020

#### Доводы ФНС, принятые судом:

- Компании были взаимозависимые (по учредителям и директорам);
- Компании использовали одни и те же контакты (номера телефонов, адреса электронной почты), адреса фактического местонахождения;
- Расходы по аренде и содержанию помещений несла только 1 компания;
- Топ-менеджеры были трудоустроены по совместительству;
- Сотрудники переходили из одной компании в другую;
- Генеральный директор второй компании самостоятельно не принимал решения;
- Были общие представители;
- Одни и те же поставщики;
- Вторая компания была создана в момент, когда первая компания достигла лимита по выручке на УСН;
- При создании взаимозависимого лица объем выручки первой компании снизился;
- Привлечение второй компании для выполнения договоров, заключенных с заказчиками, носило формальный характер.

## Пример из практики

### Дело Елены Блиновской

Признаки «дробления бизнеса» в деле блогера Елены Блиновской:

- Несоответствие официальных доходов ИП Елены и «роскошного» образа жизни, цифрам, достижениям и примерам на сайте блогера;
- Наличие на сайте блогера разных пользовательских соглашений по оплате, на которых размещен сайт продавца. В них указаны более 10 доменов. Практически все они являются страницами с формами оплаты и называются cloud.oplata, cloud.pay, oplata, fin.
- Реально деньги зачисляются на счета аффилированных ИП;
- Подконтрольные ИП деятельность не ведут;
- У подконтрольных ИП отсутствуют персонал, подрядчики, сайты, страницы в соцсетях и т.д.;
- Подконтрольные ИП не осуществляют рекламы своих услуг;
- Деньги со счетов подконтрольных ИП обналичиваются;
- Единая бухгалтерия, юристы.





## Чек-лист для самостоятельной оценки рисков

- 1) Ведется ли деятельность через группу компаний (ИП);
- 2) Применяются ли специальные налоговые режимы или налоговые льготы;
- 3) Есть ли деловая цель работы в рамках структуры;
- 4) Подтверждается ли деловая цель;
- 5) Присутствуют ли признаки «дробления бизнеса»;
- 6) Внедрялись ли в группу новые лица при приближении/превышении лимитов других субъектов структуры;
- 7) Будут ли нарушены требования применения специальных налоговых режимов или льгот в случае объединения показателей всех компаний (ИП).

## Когда структура не является «дроблением бизнеса»

1. У компаний разные виды, регионы или особенности деятельности;
2. Структура имеет деловую цель, она не создана исключительно с целью получения налоговой выгоды;
3. Есть логическое объяснение создания такой структуры: особенности бизнеса, работа в рамках франшизы, простого товарищества и в иных формах совместной деятельности, требования контрагентов и т.д.;
4. Отсутствуют искусственные непогашаемые долги;
5. Отсутствует единый производственный процесс;
6. Отсутствует искусственное распределение финансов: расходов, прибыли, долгов;
7. Отсутствует искусственное распределение поставщиков/покупателей исходя из системы налогообложения;
8. Улучшение финансовых показаний компаний, увеличение активов.

## Как исключить риски «дробления бизнеса» в структуре

1. Иметь понятную и подтвержденную деловую цель работы структуры;
2. Иметь экономическое/административное обоснование деятельности каждого субъекта группы;
3. Разработать структуру работы с учетом истории развития бизнеса;
4. Исключить признаки «дробления бизнеса»;
5. Верно позиционировать бизнес в сети «Интернет»;
6. Каждый субъект должен быть самостоятельным с точки зрения управления, работы, активов, сотрудников;
7. Иметь документальное обоснование взаимоотношений в рамках структуры;
8. Надлежащим образом вести документооборот, бухгалтерский и налоговый учет;
9. Исключить нестандартные виды расчетов: невозвратные займы, векселя и т.д.



**Спасибо  
за внимание!**

**+7 (495) 755-65-56  
info@kskgroup.ru**

**ул. Земляной Вал, д. 68/18, стр. 3,  
Москва, 109004**

**kskgroup.ru**